

PIA Poste d'incendie additivé DN33



Poste d'Incendie Additivé DN33 – Sécurité et Performance pour la Lutte Contre l'Incendie

Assurez la protection optimale de vos locaux avec notre **poste d'incendie additivé DN33**, un dispositif de sécurité incendie haute performance. Conçu pour une intervention rapide et efficace, ce **PIA (Poste d'Incendie Additivé)** combine eau et liquide émulseur, offrant une meilleure capacité d'extinction sur les feux de classe B (liquides inflammables).

Pourquoi choisir notre Poste d'Incendie Additivé ?

Ce poste d'incendie est certifié **NF** (conforme aux référentiels NF 021 et NF EN 671-1), garantissant une qualité et une fiabilité optimales. Son débit est supérieur à **130 L/min à 2,5 bar**, avec une portée de plus de **15 mètres**, assurant une couverture efficace.

Sa conception robuste en acier avec revêtement en résine époxy polyester lui confère une excellente durabilité et une résistance accrue à la corrosion. Il est équipé d'un **dévidoir pivotant et tournant à 180°** pour une maniabilité optimale.

Le **support PIA est disponible en option**, offrant une flexibilité supplémentaire pour l'installation. Ce modèle est compatible avec différents environnements industriels, commerciaux et ERP (Établissements Recevant du Public).

Caractéristiques techniques du PIA DN33

- Dévidoir pivotant et tournant avec alimentation axiale.
- Prémélangeur réglable à 3% ou 6% avec clapet anti-retour.
- [Tuyau](#) semi-rigide de 20 m ou 30 m conforme à la norme NF EN 694.

- Lance mousse bas foisonnement.
- Installation sans armoire, facilitant l'accès et l'utilisation rapide.
- Avec ou sans émulseur en bidon de 25 litres (voir les déclinaisons possibles)

Caractéristiques	P.I.A DN33/20	P.I.A DN33/30	P.I.A DN33/30 + Emulseur
Code article	32601	38967	40979
Diamètre nominale	33 mm		
Longueur tuyau	20 m	30 m	
Dimensions en mm			
Hauteur A	1095		
Largeur B	700		
Profondeur C	445		
Raccordement D	1" 1/2 M		
Débit	> 130 l/min à 2,5 bar à la lance		
Portée	> 15 m à 2,5 bar à la lance		
Poids à vide	33 kg	41 kg	
Certification NF	Lance mousse bas foisonnement : RC/03/001		

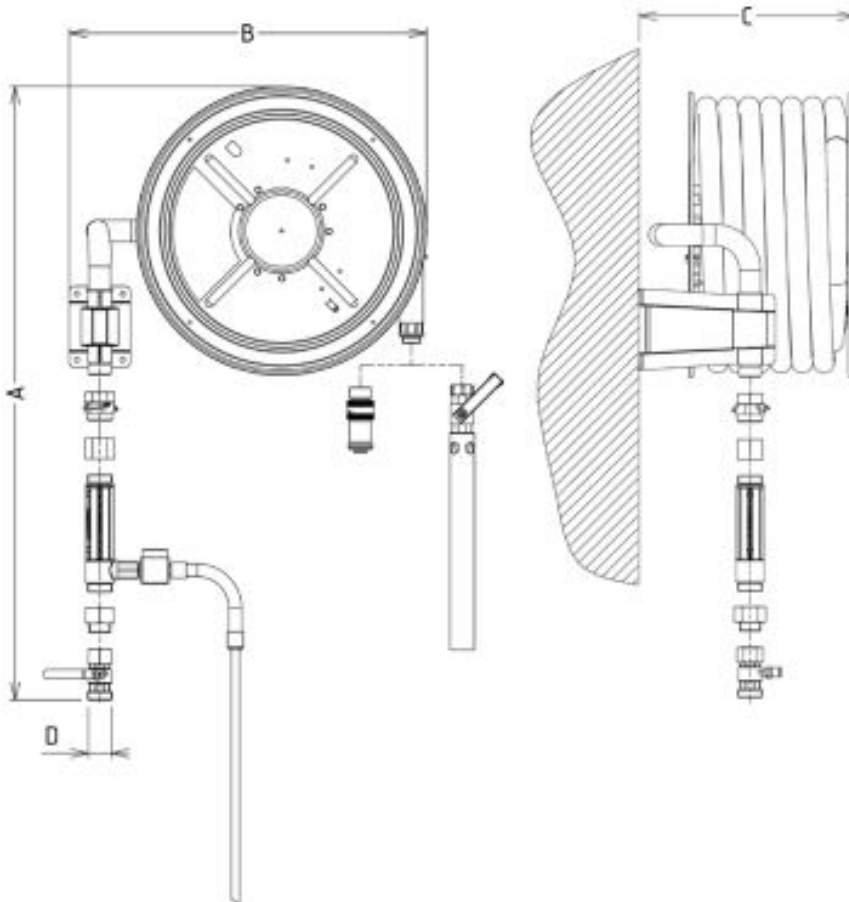

Installation et Maintenance

Nos postes d'incendie additivés sont faciles à installer grâce à leur système mural démontable. La

maintenance régulière est obligatoire conformément à la norme **NF EN 671-3** et à la règle APSAD R5 pour garantir leur bon fonctionnement.

Commandez votre Poste d'Incendie Additivé dès maintenant !

Protégez vos installations avec un équipement certifié et performant. [Contactez-nous](#) pour en savoir plus sur nos solutions de sécurité incendie adaptées à vos besoins.