

Schlauchhaspel Schlauchhaspel drehbar schwenkbar VERSTÄRKT



Eine Schlauchhaspel, die entwickelt wurde, um extremen Bedingungen standzuhalten

Dieses Modell des **verstärkten Schlauchhaspel (Schlauchhaspel)** wurde speziell für Standorte entwickelt, an denen es auf Robustheit ankommt. Der **Wasserkasten aus Aluminium** bietet eine hervorragende Korrosions- und Stoßfestigkeit und ist gleichzeitig leicht. Der **Diffusorhahn aus Messing** garantiert eine lange Haltbarkeit gegen Verschleiß, Druck und wiederholte Handhabung.

Leichtgängige Drehbewegung und optimierte Manövrierfähigkeit

Dank seines Dreh-/Schwenkmechanismus ermöglicht dieser Schlauchhaspel eine einfache und schnelle Manövrierfähigkeit des Schlauchs in alle Richtungen und sorgt so für eine optimale Abdeckung bei schnellen Einsätzen. Die verstärkte Konstruktion der mechanischen Komponenten verringert das Risiko eines Ausfalls, selbst nach langer Zeit intensiver Nutzung.

Verstärkte technische Eigenschaften

- Typ: Schlauchhaspel verstärkte schwenkbare Drehscheibe
- Wasserkasten: hochfestes Aluminium
- Diffusor / Wasserhahn: massives Messing
- Verstärkte Achsen und Scharniere für intensive Nutzung
- Kompatibilität: DN variabel, Standardschlauchlängen (20 m, je nach Konfiguration)
- Verwendung: Ersteinsatz bei Bränden, Industrieanlagen, ERP, sensible Standorte

Vorteile für Einsatz- und Wartungseinheiten

Diese verstärkte Schlauchhaspel ist besonders für Feuerwehrleute, Brandschutzbeauftragte, ERP-Betreiber oder Verantwortliche für sensible Anlagen geeignet. Dank seiner robusten Materialien und seines verstärkten Designs bietet er eine bessere Haltbarkeit, eine leichtere Wartung und eine höhere Zuverlässigkeit unter harten Bedingungen.

Installation, Einhaltung der Vorschriften und Wartung

Dieses Modell von Schlauchhaspel erfüllt die geltenden Normen für Feuerlöscharmaturen und lässt sich gemäß den Empfehlungen installieren (Höhe, Beschilderung, Zugänglichkeit). Die Robustheit des Aluminiumgehäuses und des Messingdiffusors reduziert den Verschleiß, was die Wartungsintervalle verringert und eine dauerhafte Leistung gewährleistet.

Schlauchhaspel ist für alle Umgebungen geeignet

Unsere **dreh- und schwenkbaren Schlauchhaspel** sind für die Installation in verschiedenen Umgebungen konzipiert:

- . **Industrie und Fabriken:** Für eine effiziente Abdeckung großer Flächen.
- . **Einrichtungen mit Publikumsverkehr (ERP):** Krankenhäuser, Schulen, Hotels, Einkaufszentren..
- . **Lagerhäuser und Lagerbereiche:** Für ein schnelles Eingreifen bei Brandgefahr.
- . **Büros und Dienstleistungsgebäude:** Sichern Sie Ihre Arbeitsbereiche mit einer zuverlässigen und langlebigen Ausrüstung.

Abmessungen unserer versch Schlauchhaspeln

Artikelnummer	38980	38981
Nenndurchmesser	33 mm	33 mm
Länge des Schlauchs	20 m	30 m
Abmessungen in mm :		
Höhe A	655	655
Breite B	705	705
Tiefe C	430	430
Anschluss D	1"1/2 M	1"1/2 M
Effektive Reichweite (Meter) bei 0,2 Mpa am Absperrhahn	Gerader Strahl 10 m / Streustrahl 3 m	
Leergewicht	30 kg	38 kg
Zertifizierung N.F. EN 671-1	RC/02/003	RC/02/003

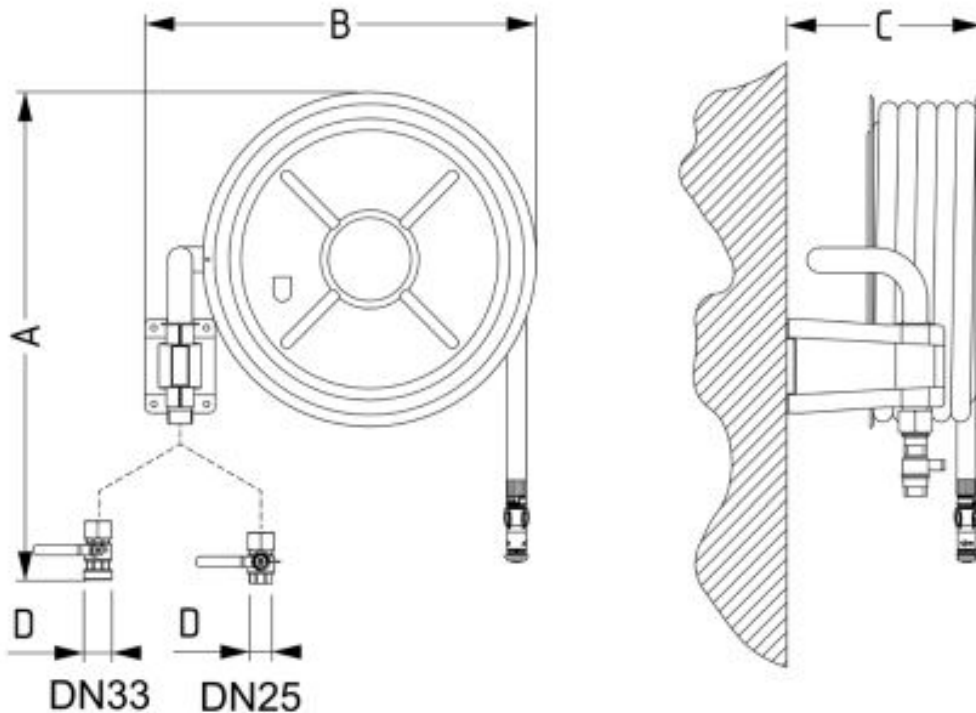

Installation und Wartung von verstärkten dreh- und schwenkbaren Schlauchhaspel

Die Installation eines verstärkten Schlauchhaspel sollte von einem Fachmann durchgeführt werden, um seine Konformität und Wirksamkeit im Brandfall zu gewährleisten. Darüber hinaus ist eine regelmäßige Wartung erforderlich, um seine Funktionsfähigkeit zu gewährleisten und seine Lebensdauer zu verlängern.

Unsere Dienstleistungen: Wir können Ihnen einen präventiven und korrektiven Wartungsservice anbieten, um die Langlebigkeit und Leistungsfähigkeit Ihrer Brandschutzausrüstung zu gewährleisten.

Benötigen Sie eine verstärkte Schlauchhaspel Schwenk- oder Drehvorrichtung? Entdecken Sie unser komplettes Sortiment in unserem Online-Shop mmf.fr und rüsten Sie sich mit der besten Ausrüstung für optimale Sicherheit aus!